

見積者

警備業務

業務内容	勤務人数	勤務日数	単価(円/日)	金額(税抜)
通常日警備業務	2人以上	194 日		0
繁忙日警備業務	3人以上	87 日		0
特定繁忙日警備業務	5人以上	13 日		0
満車予想日警備業務 増員	1人以上	12 日		0
天体観望会警備業務	2人以上	21 日		0
開館時間外催事警備業務	受付終了まで:3人以上 催事終了まで:2人以上	14 日		0
開館時間拡張日警備業務	2人以上	10 日		0
避難訓練対応業務	2人以上	2 日		0
小 計 (A)				0

清掃業務

業務内容	勤務人数	勤務日数	単価(円/日)	金額(税抜)
通常日・繁忙日清掃業務	消毒業務含む 2人以上	281 日		0
特繁忙日清掃業務	消毒業務含む 3人以上	13 日		0
床等清掃		4 日		0
窓ガラス清掃	全体清掃	3 日		0
	部分清掃	5 日		0
屋外地下倉庫清掃		1 日		0
避難訓練対応業務	2人以上	2 日		0
小 計 (B)				0

小計の計 (A+B)	0
消費税相当額(10%)	0
合 計	0

警備及び清掃 積算内訳

区 分		費 目	積算の内訳	金額(税抜・円)	
業務価格	業務原価	業務の労務費			
		人件費(直接人件費+法定福利費)(ア)	法定福利費		
			その他		
	物件費(直接物品費+業務管理費)(イ)	材料費			
		消耗品費			
		通信交通費			
		その他			
	合計(ウ=ア+イ)				0
	諸経費(一般管理費)(エ)	一般管理費			
		その他			
合計(オ=ウ+エ)				0	
備考					

: 前頁太枠(小計の計の金額)と合致する

令和5年度

天文科学館清掃・警備業務委託 特記仕様書

天文科学館清掃・警備業務委託（以下、本委託）の仕様に関して、以下のとおりとする。

第1条（目的）

本委託は、入館者が入館するまでの間に誘導等を行うことで、交通事故などの人命に関わる事故を未然に防ぐことを目的とする。
また、館内巡回警備を行い入館者に目を配ることで、館内の案内および不審者や不審物、館内設備の不備等を発見することを目的とする。
さらに、清掃を行うことで、入館者が安全かつ快適に過ごせるよう、館内の環境を清潔に保ち、消毒作業を行うことで新型コロナウイルス感染症拡大防止を図ることを目的とする。

第2条（対象物）

明石市立天文科学館 明石市人丸町2番6号

（1）建築物

鉄筋コンクリート造
地上16階建
敷地面積 4,210.00 m²
建築面積 965.22 m²
延床面積 3,096.95 m²

1階	651.70 m ²
2階	842.64 m ²
3階	659.35 m ²
4階	271.72 m ²
塔階段	309.12 m ²
第一展望室（14階）	162.86 m ²
第二展望室（13階）	89.92 m ²
E V機械室（15階）	49.14 m ²
観測室（16階）	63.08 m ²
合計	3,096.95 m ²

（2）駐車場

第1駐車場 大型バス8台＋障害者用車両2台＋業務用車両数台
または普通車約40台
第2駐車場 普通車89台

第3条（履行期間）

令和5年(2023年)4月1日から令和6年(2024年)3月31日までとする。

ただし、履行上問題がなく、委託者・受託者双方に異存がない場合は、令和8年(2026年)3月31日まで履行期間を延長するものとする。

第4条（委託料の支払い）

委託料の支払いは、受託者が契約金額を12で除した額の請求書を委託者に提出することで、請求翌月までに支払うものとする。なお、受託者は請求書と共に業務月報を翌月10日までに提出しなければならない。

ただし、当該契約金額が12等分できない場合は最終支払い時に調整するものとする。

第5条（委託内容）

5-1 警備業務

(1) 通常日警備業務

(ア) 業務時間および業務体制

概ね入館者が500人までと見込まれる平日開館日、および委託者が特に指定する日について、午前9時30分から午後5時00分までを包含する時間帯の警備業務の対応に、警備員を2名以上勤務させること。

ただし、上記時間帯は開館時間であり、業務に従事する者の着替え、諸準備、ミーティング、戸開、戸締めなどの開館前、閉館後に要する時間は含まないものとする。以下、5-1～2において同様とする。

また、委託者が午前8時55分から1階事務室で実施しているミーティングについて、受託者の現場責任者等は、必要があれば参加するものとする。以下、5-1において同様とする。

(イ) 業務内容

(a) 駐車場業務

- ・警備場所は、館内および第1、第2駐車場（以下「指定駐車場」という）とその周辺道路等とする。
- ・入館者の指定駐車場内外への誘導、整理、案内、駐車場間の連絡、駐車台数の計数および記録。
- ・指定駐車場での盗難等不法行為および事故防止のための巡回。
- ・駐車状況およびトラブル等の対応記録と報告。
- ・委託者が指定する駐車時間を超過した駐車車両の確認と超過分駐車料金の徴収補助業務。
- ・駐車場入口および「時の道」通路の開場と閉場。
- ・フェンス、車止め等駐車場設備の点検。

(b) 館内の巡回警備

- ・1階、2階、3階、4階、4階日時計広場、4階回転扉、13階、14階、1階～15階塔階段、敷地内（公園を含む）を巡回し、不審者、不審物、設備の不備点検を実施する。

(c) 花壇、館外植物等植木鉢の給水業務

- (d) 国旗、市旗等の掲揚
- (e) ごみ集積場へのごみ出し（収集日のみ）
- (f) その他、事前に委託者が受託者に指示した事項

(2) 繁忙日警備業務

(ア) 業務時間および業務体制

概ね入館者が500人を超えると見込まれる休日開館日、および委託者が特に指定する日について、午前9時30分から午後5時00分までを包含する時間帯の警備業務の対応に、警備員を3名以上勤務させること。

(イ) 業務内容

通常業務の内容に準じるものとする。ただし、周辺道路の警備を補強して道路横断者の安全を確保すること。

(3) 特繁忙日警備業務

(ア) 業務時間および業務体制

概ね入館者が1,000人を超えると見込まれる催事時など委託者が特に指定する日について、午前9時30分から午後5時00分までを包含する時間帯の警備業務の対応に、警備員を5名以上勤務させること。

(イ) 業務内容

通常業務の内容に準じるものとする。ただし、周辺道路の警備を補強して道路横断者の安全を確保するとともに、周辺道路の一般車両の安全確保、周辺駐車場出入り口の確保をすること。

(4) 満車予想日警備業務

(ア) 業務時間および業務体制

概ね入館者が1,500人を超えると見込まれる催事時など委託者が特に指定する日について、午前9時30分から午後5時00分までを包含する時間帯の警備業務の対応に、警備員を5名以上勤務させるとともに、周辺道路の混雑緩和のため警備員を1名以上増員し、合計6名以上勤務させること。

(イ) 業務内容

通常業務の内容に準じるものとする。ただし、周辺道路の警備を補強して道路横断者の安全を確保するとともに、周辺道路の一般車両の安全確保、周辺駐車場出入り口の確保をすること。

(5) 天体観望会警備業務

(ア) 業務時間および業務体制

委託者が指定する天体観望会の実施日について、午後6時00分から午後10時00分までのうち3時間（季節により変動する）を包含する時間帯の警備業務の対応に、警備員を2名以上勤務させること。

(イ) 業務内容

- (a) 天体観望会参加者の安全確保
- (b) 天体観望会参加者の駐車車両の誘導および駐車料金の徴収

(6) 開館時間外催事警備業務

(ア) 業務時間および業務体制

委託者が指定するコンサートなど催事の実施日について、午後5時40分から午後9時30分までを包含する時間帯の警備業務の対応に、警備員を受付終了までは3名以上、以降催事終了まで2名以上勤務させること。

(イ) 業務内容

通常業務の駐車場業務に準じるものとする。ただし、夜間であることを十分認識して事故防止に努めること。

(7) 開館時間拡張日警備業務

(ア) 業務時間および業務体制

委託者が事前に受託者に指定する講演会、研修会等の催事に伴う開館時間を拡張する日について、午後5時40分から午後9時30分までを包含する時間帯の警備業務の対応に、警備員を2名以上勤務させること。

(イ) 業務内容

通常業務の駐車場業務に準じるものとする。ただし、夜間であることを十分認識して事故防止に努めること。

(8) 避難訓練対応業務

(ア) 業務時間および業務体制

委託者が事前に受託者に指定する館内避難訓練を実施する日について、1時間程度の訓練に、警備員を2名以上従事させること。

(イ) 業務内容

委託者が作成する避難訓練実施要領に準じるものとする。

5-2 清掃業務

(1) 通常日・繁忙日清掃業務

(ア) 業務時間および業務体制

概ね入館者が1,000人までと見込まれる開館日、および委託者が特に指定する日について、午前9時30分から午後5時00分までを包含する時間帯の清掃業務の対応に、清掃員を2名以上勤務させること。

(イ) 清掃範囲

全館床面（ただし、15階エレベーター機械室、1階倉庫、機械室等を除く）〔別添図面1-2～5〕、窓ガラスおよび展示ケース、委託者建物周辺〔別添図面1-1、6-1〕の清掃ならびに館内植物等植木鉢の給水等。

(ウ) 業務内容

清掃範囲の床洗い、除塵、床マットの除塵、什器・窓台等の清掃、便器・洗面台の清掃、手摺の清掃、金属部の掃除、扉等壁面の汚れ清掃、その他事前に委託者が受託者に特に指示する事項。

(2) 特繁忙日清掃業務

(ア) 業務時間および業務体制

概ね入館者が1,000人を超えると見込まれる催事時など委託者が特に指定する日について、午前9時30分から午後5時00分までを包含する時間帯の清掃業務の対応に、清掃員を3名以上勤務させること。

(イ) 清掃範囲

通常日・繁忙日清掃業務に準じるものとする。

(ウ) 業務内容

通常日・繁忙日清掃業務に準じるものとする。

(3) 床等清掃・窓ガラス清掃・屋外地下倉庫清掃業務

(ア) 業務時間および業務体制

休館日または館内整理日、および委託者が特に指定する日について、午前9時00分から午後5時00分までの間で、委託者に事前に提出する工程表に基づき、委託者の立会のもと実施すること。業務を実施する際は、当該清掃業務に必要な人員を充てること。

(イ) 床等清掃

- (a) 床等清掃の回数は年間4回とし、清掃実施月は以下の表のとおりとする。清掃範囲は〔別添図面2-1～5、6-1〕のとおりとする。

実施月	清掃内容	実施月	清掃内容
5月	全体清掃	11月	全体清掃
8月	全体清掃	翌2月	全体清掃

上記の実施月は変更することがある。

- (b) 清掃方法については、次のとおりとする。

- ・清掃範囲の床面の清掃、除塵、ワックス処理、ポリッシャーがけを行うこと。
- ・水洗いで取れない汚れのある場合は、カーペット専用クリーナー、タイル洗浄剤、衛生陶器洗浄剤、その他の洗剤や洗浄器具で汚れを除去すること。
- ・館内の展示品、机、椅子等のうち、固定されておらず移動可能なものは、清掃の度に移動させて完全に清掃すること。また、清掃終了後は原状回復すること。
- ・清掃にあたって、OA機器等精密機器周辺では、電源切断、接続コードおよびコネクタのはずれ、水の飛散等、悪影響が出ないよう細心の注意を払うこと。
- ・屋外床面は、水洗いを行うとともに側溝(蓋のない部分)および排水会所の清掃を実施すること。
- ・柿本神社前は、除塵、手すり等清掃、側溝および排水会所の清掃を実施すること。

(ウ) 窓ガラス清掃

- (a) 窓ガラス清掃の回数は全体清掃が年間3回、部分清掃が年間5回とし、清掃実施月は以下の表のとおりとする。清掃範囲は、部分清掃については〔別添図面3-1~2〕のとおりとし、全体清掃については〔別添図面4-1~2〕のとおりとする。

実施月	清掃内容	実施月	清掃内容
5月	部分清掃	10月	部分清掃
7月	全体清掃	11月	全体清掃
8月	部分清掃	翌1月	部分清掃
9月	部分清掃	翌3月	全体清掃

上記の実施月は変更することがある。

- (b) ・窓ガラス清掃は洗剤、水等を使用し内外面を丁寧に清掃する。
・13階および14階各展望室の外部窓ガラスは、清掃用ゴンドラ（以下「ゴンドラ」という）を使用して清掃する。本業務は、必ず複数名で作業し、常に作業監視者を置きながら次の安全対策に注意し、作業中、入館者および委託者建築物等の保護にあたること。
- ゴンドラを使用前に点検し、異常がある場合は使用を中止しその旨を委託者立会職員に報告すること。
 - ゴンドラへの乗り降り、およびその使用時は、ヘルメット、安全带等安全保護具を着用し、十分注意して行い落下等の事故を未然に防ぐこと。安全带等安全保護具については、最新の労働安全衛生法に準じた規格のものを採用すること。
 - ゴンドラの定格（定員2名、最大積載量200Kg）内で作業すること。
 - ゴンドラを使用しない作業においても上記項目に準じて作業すること。

(エ) 屋外地下倉庫清掃

- (a) 屋外地下倉庫清掃の回数は年間1回とし、清掃実施月は以下の表のとおりとする。清掃範囲は、〔別添図面5-1〕のとおりとする。

実施月	清掃内容
5月	部分清掃

上記の実施月は変更することがある。

- (b) ・屋外地下倉庫清掃は床面および壁面の清掃、除塵を行うこと
・水洗いで取れない汚れのある場合は、高圧洗浄機等で汚れを除去すること。

(4) 消毒業務

(ア) 業務時間および業務体制

通常日・繁忙日清掃業務および特繁忙日清掃業務を実施した日の随時または閉館後について、当該業務に携わった清掃員が原則勤務すること。

(イ) 業務内容

通常日・繁忙日・特繁忙日清掃業務を実施する範囲内の入館者が接触する可能性のある場所および委託者が特に指定する場所について、アルコール等に準ずる消毒液で消毒作業を行う。

(5) 避難訓練対応業務

(ア) 業務時間および業務体制

委託者が事前に受託者に指定する館内避難訓練を実施する日について、1時間程度の訓練に清掃員を2名以上従事させること。

(イ) 業務内容

委託者が作成する避難訓練実施要領に準じるものとする。

第6条（作業日時および提出書類等）

(1) 作業日時は、〔別表－1〕で示す年間スケジュールを鑑みて、受託者が計画し委託者の承諾を得ること。ただし、年間スケジュールは委託者の事前の指示により日程を変更する場合がある。

(2) 受託者は、次の書類を提出し、委託者の承諾を得るものとする。

(ア) 着手届（委託業務着手時）

(イ) 現場責任者届（契約時）

(ウ) 勤務者一覧表（契約後2週間以内）

(エ) 作業計画書（契約時）

(オ) 作業完了報告書

(a) 業務日報（毎日）

(b) 業務月報（翌月10日までに）

(c) 業務年報（履行期間最終月の翌月10日までに）

(カ) 完了届（委託業務完了時）

第7条（資機材および消耗品等）

(1) 業務に従事する者は、制服を着用するものとする。その費用については、受託者の負担とする。なお制服については、委託者の品位を損なわないもので、事前に委託者の承諾を得ること。

(2) 清掃作業に伴う道具および洗剤、ワックス、モップ等の消耗品、その他警備用品等受託者従業員の勤務にかかる備品、消耗品等は一切を受託者の負担とする。

(3) トイレットペーパー・消臭芳香剤・手洗い用水石鹼・ポリ袋・トイレ便座クリーナー液等の消耗品および光熱水費は委託者の負担とする。

(4) 清掃業務に従事する者の更衣場所等は、館内の一部分を区切り一時的に使用することを可能とし、警備業務に従事する者の更衣場所等としては、第二駐車場内に警備ボックスを設置することを可能とする。（警備ボックスは受託者が設置すること）

ただし、いずれもあくまで一時的な使用に限り、委託者が指示した場合速やかに移動することを条件とする。

- (5) 費用負担区分が不明確なものについては、その都度双方協議の上、委託者の判断により決定する。

第8条（その他）

- (1) 受託者は、業務の遂行にあたり、委託者の職員と密接な連携を図り、その指示に従い業務を行うこと。また、そのために受託者は、業務に従事する者の教育、訓練などを実施すること。
- (2) 受託者は、この契約に基づく業務の履行中、受託者の責に期すべき事由により、委託者および第三者に対し損害を与えたことが立証された場合には、速やかにその損害を賠償しなければならない。
- (3) 損害の発生について、委託者または第三者に過失がある場合には、委託者、受託者双方協議の上、賠償額を決定する。
- (4) 直接、間接を問わず、次のことに起因する受託者の損害については、委託者は一切の賠償の責を負わない。
 - (ア) 天災地変、その他不可抗力に起因する場合
 - (イ) 受託者による建造物、諸設備および諸物品の取り扱いの瑕疵、または受託者の管理上の瑕疵に起因する場合
 - (ウ) 受託者および受託者の従業員（関係する下請けおよび出入り業者を含む）の故意または過失に起因する場合
- (5) 入館者の迷惑とならないよう業務を遂行すること。
- (6) 本仕様書に記載のない事項において、本来行うべきものについては、契約事項と同様、誠実に履行することとする。また、委託業務の目的遂行のための付随的業務については、本契約業務の範囲とする。
- (7) 〔別表－2〕の予備欄の範囲内で、委託者は臨時休館日および臨時開館日を設定するなど内容を変更できるものとする。その場合、委託者は事前にその旨を受託者に知らせなければならない。
- (8) 年末年始休館日の特別開館については、当該年度の予算の範囲内において、別途契約により受託者は人員を配置するものとする。
- (9) 本仕様書に記載なき事項について、疑義を生じた際は、その都度双方協議の上決定するものとする。

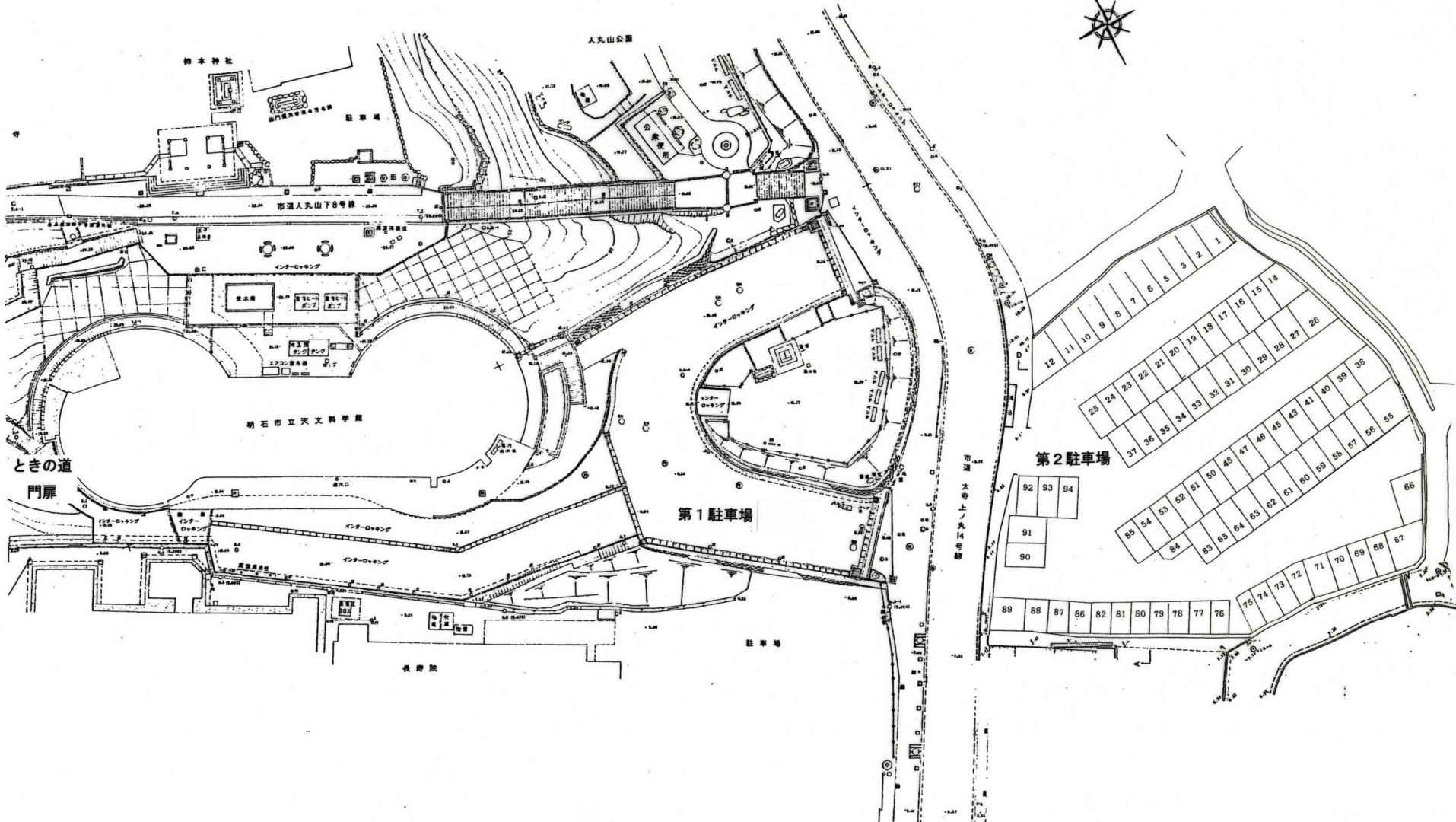

館長	副館長	保長	保	作図	明石市立天文科学館	工事名	天文科学館警備業務	縮尺
						図名	周辺見取図	



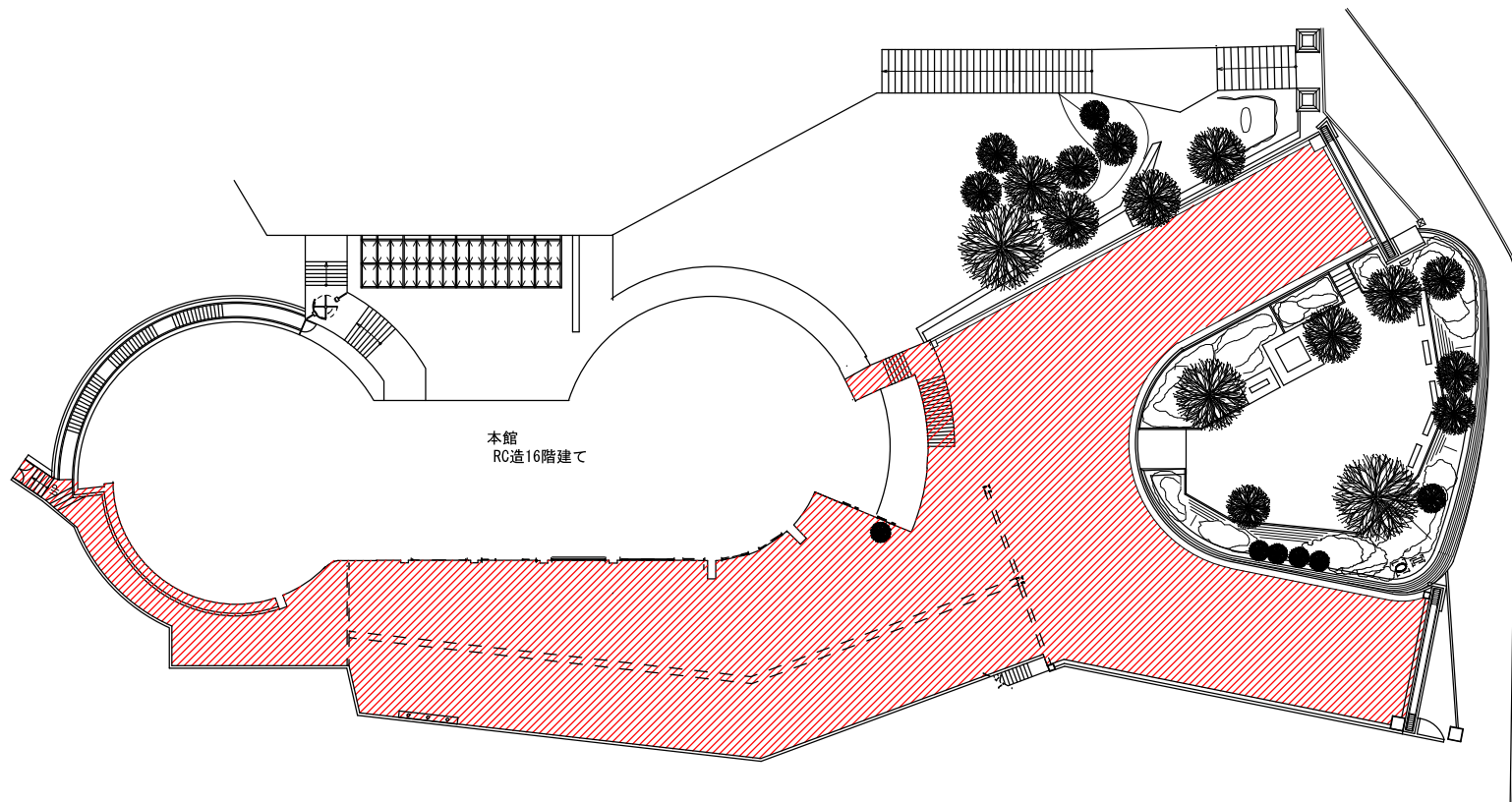



 日常清掃範囲

図面 1 - 1

CADコード 09-162-205

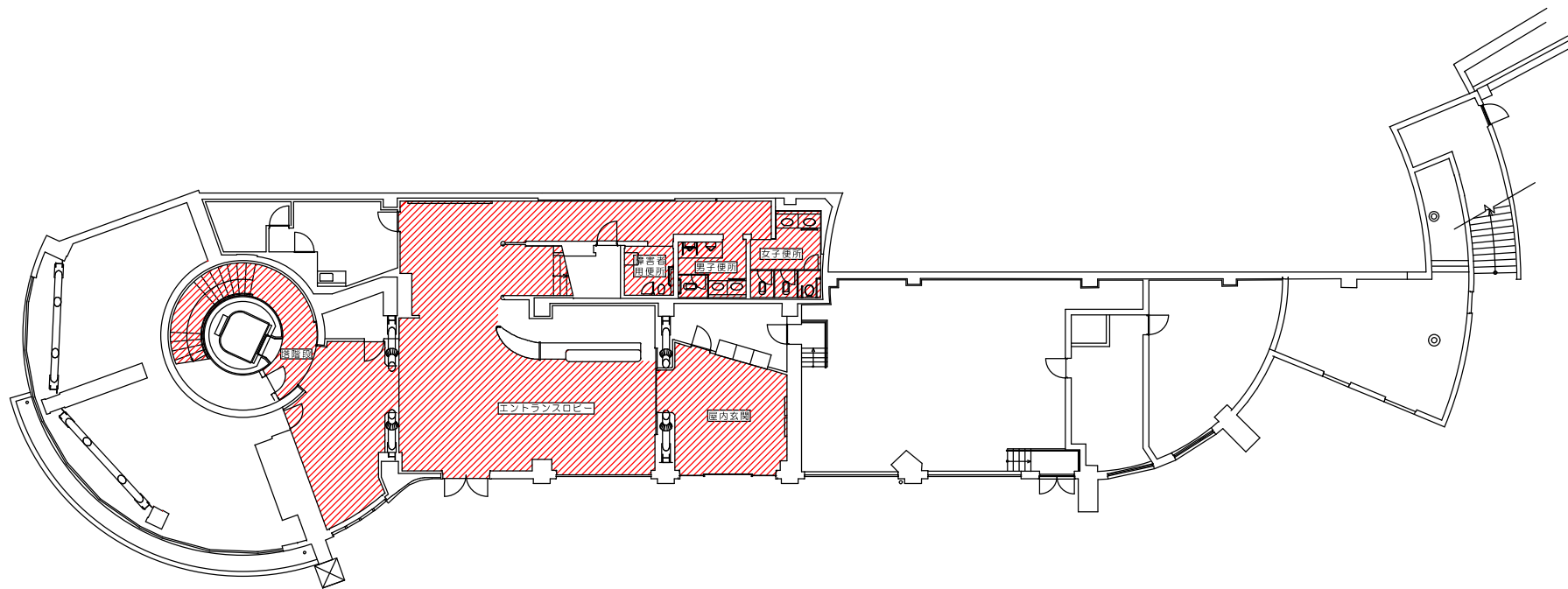
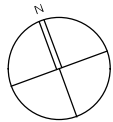
特記事項	・	明石市立天文科学館  明石市立天文科学館	製作年月日	工事名称	内
	・		28年12月 日	清掃・警備業務委託	
・			図面名称	配置図	縮尺 1/200
・					全葉



 日常清掃範囲

1階平面図 1/100

図面 1 - 2

特記事項	1960・新築 1998・地震災害復旧 1960・展示施設更新	館名	明石市立天文科学館	製作年月日	28年12月 日	委託名称	清掃・警備業務委託	内	
		所在地		図面名称	1階平面図	縮尺	1/100	全葉	

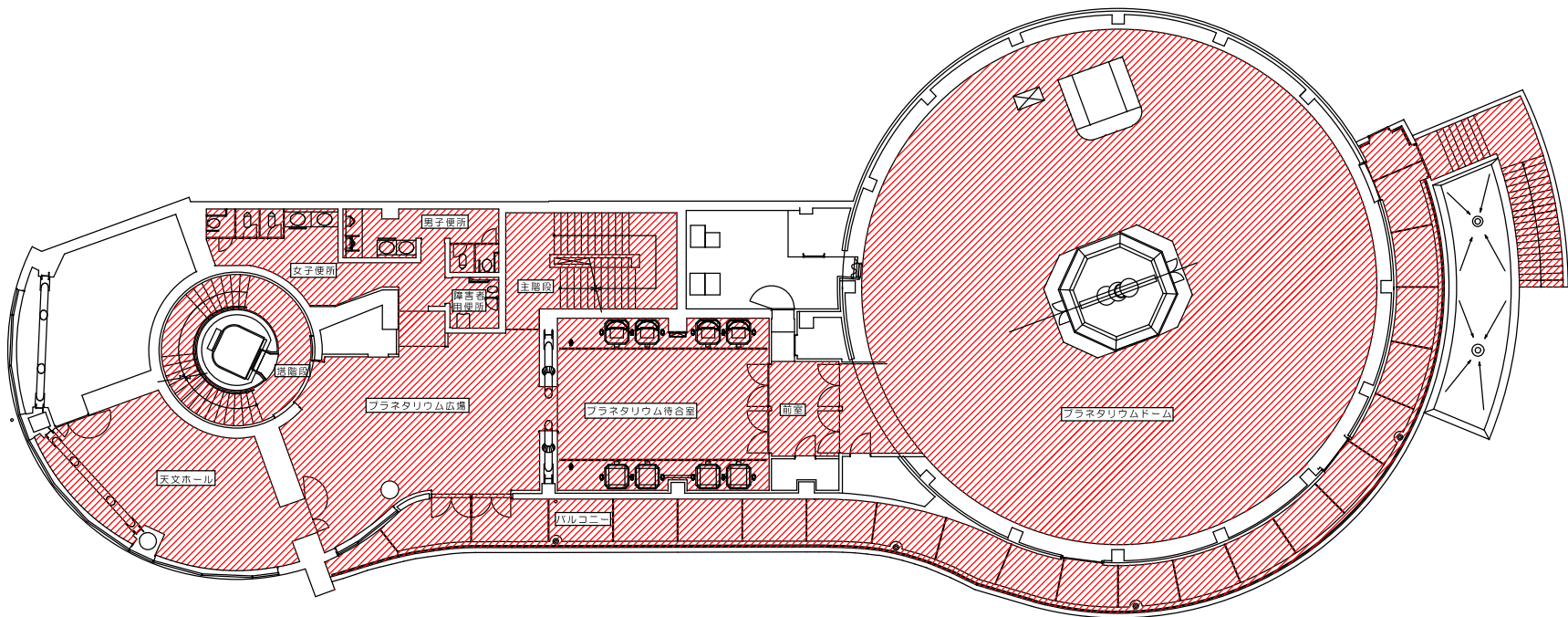

 日常清掃範囲

2階平面図 1/100

図面 1 - 3

特記事項 1960・新築 1995・地震災害復旧 1960・展示施設更新	<table border="1"> <tr> <td>製</td> <td>作</td> <td>年</td> <td>月</td> <td>日</td> </tr> <tr> <td>製</td> <td>作</td> <td>年</td> <td>月</td> <td>日</td> </tr> </table>	製	作	年	月	日	製	作	年	月	日	委託名称 清掃・警備業務委託	図面名称 2階平面図
製	作	年	月	日									
製	作	年	月	日									
		製作年月日 28年12月 日	図面名称 2階平面図										
		縮尺 1/100	全葉										

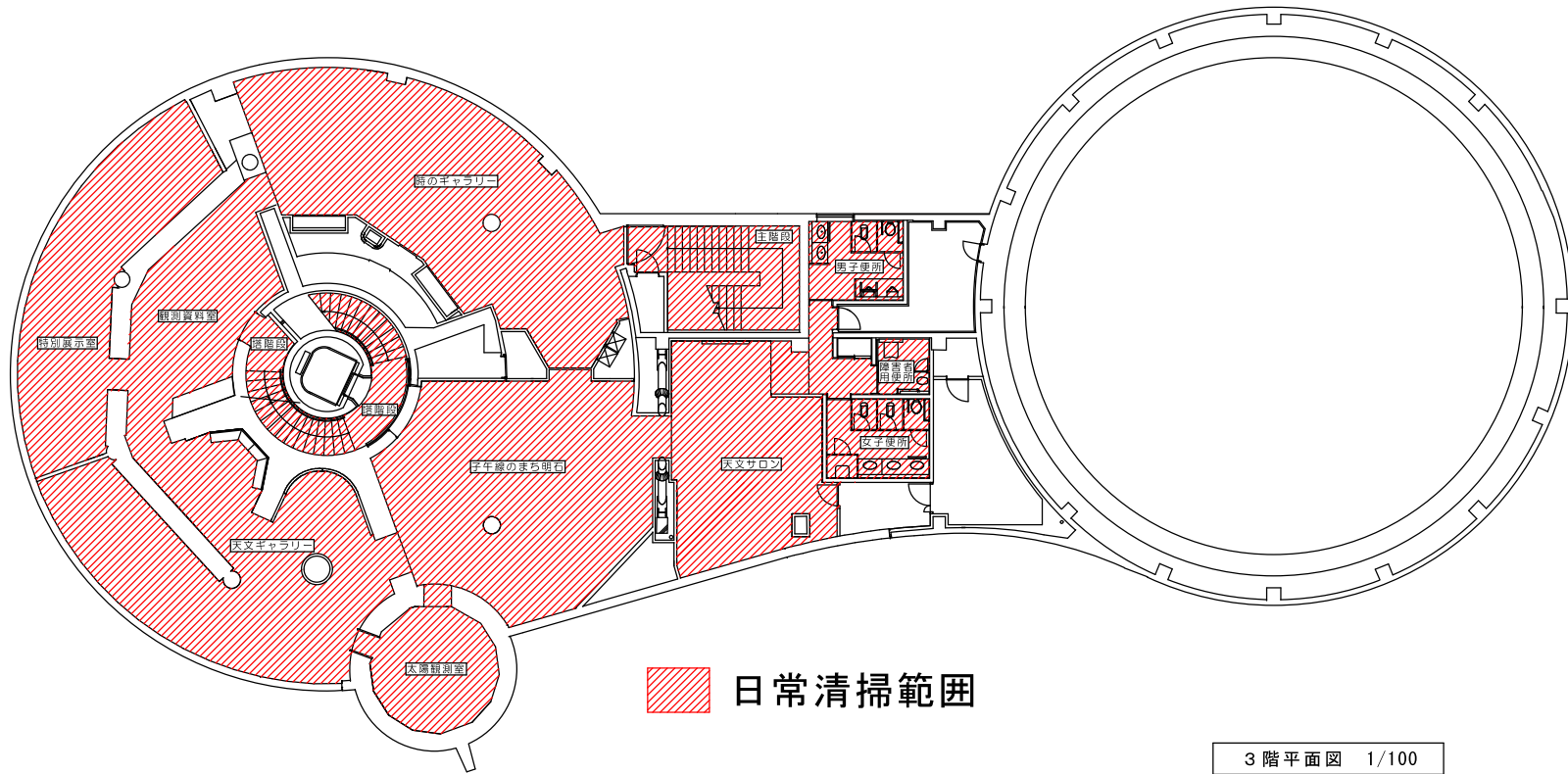
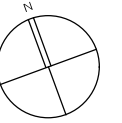

3階平面図 1/100

図面1-4

特記事項 1960・新築 1993・地震災害復旧 1960・展示施設更新	製作者 環境省 建設省 国土交通省 文部科学省 国土院	製作年月日 28年12月 日	委託名称 清掃・警備業務委託	内 全業
	明石市立天文科学館	図面名称 3階平面図	縮尺 1/100	

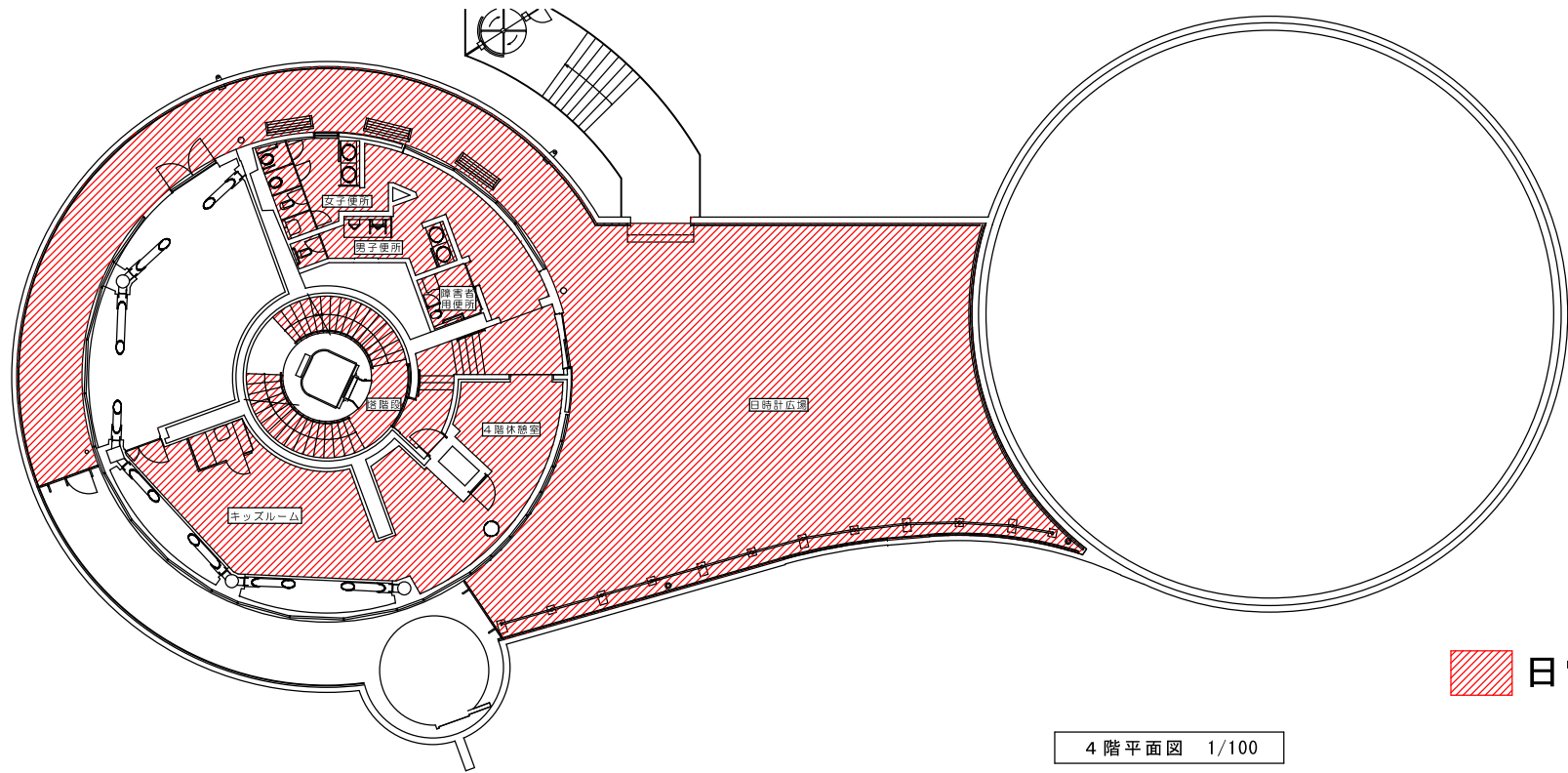

■ 日常清掃範囲

4階平面図 1/100

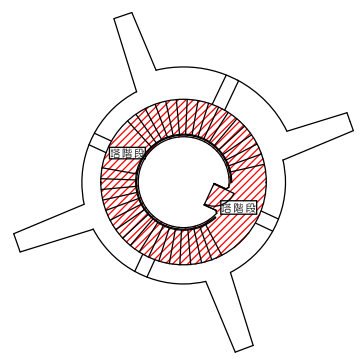

5～12階平面図 1/100

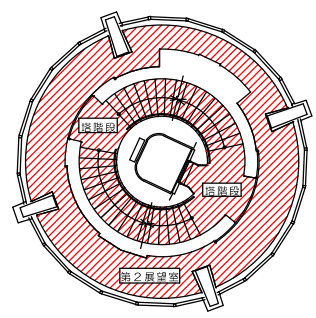

13階平面図(第2展望室) 1/100

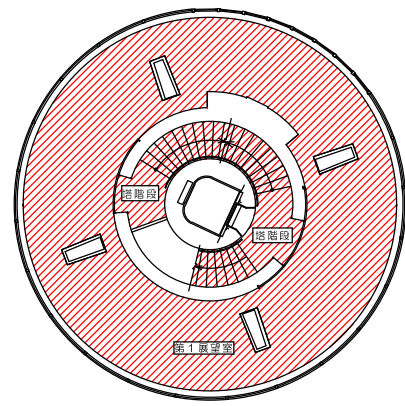

14階平面図(第1展望室) 1/100

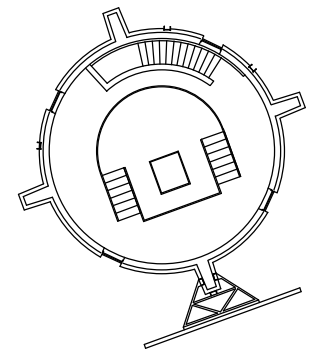

16階平面図

図面 1-5

特記事項	1960・新築 1993・地震災害復旧 1960・展示施設更新	製作者	明石市立天文科学館	製作年月日	28年12月 日	委託名称	清掃・警備業務委託	図面名称	4・5～12・13・14・16階平面図	縮尺	1/100	内	全葉
------	---------------------------------------	-----	-----------	-------	----------	------	-----------	------	---------------------	----	-------	---	----

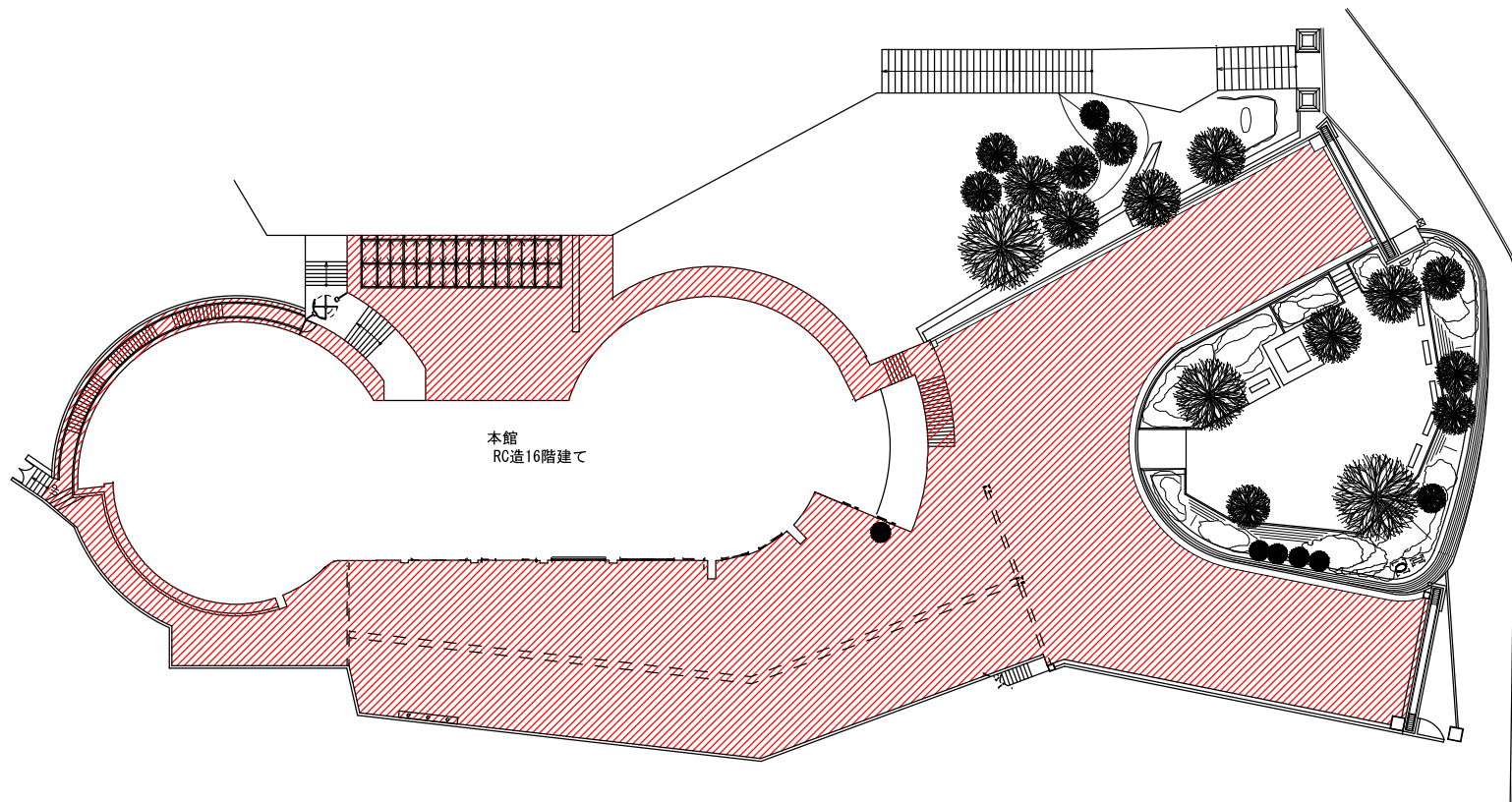



全体清掃範囲

図面 2-1

CADコード 09-162-205

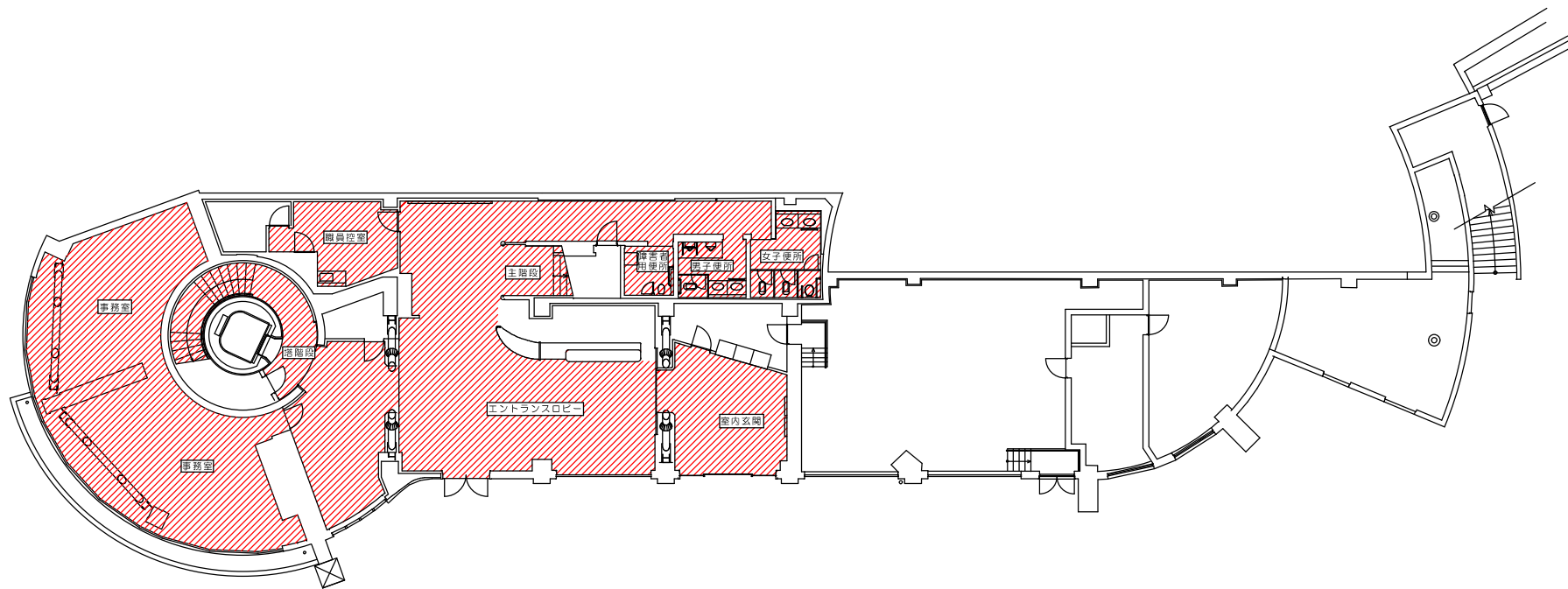
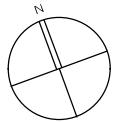
特記事項	<table border="1"> <tr> <td>群</td> <td>部</td> <td>区</td> <td>画</td> <td>種</td> <td>別</td> </tr> <tr> <td>長</td> <td>長</td> <td>長</td> <td>長</td> <td>長</td> <td>長</td> </tr> </table>	群	部	区	画	種	別	長	長	長	長	長	長	製作年月日	工事名称	内
		群	部	区	画	種	別									
長	長	長	長	長	長											
		28年12月 日	清掃・警備業務委託													
			配置図	縮尺 1/200												
				全葉												



 全体清掃範囲

1階平面図 1/100

図面 2-2

特記事項 1960・新築 1998・地震災害復旧 1960・展示施設更新	製作者	明石市立天文科学館	製作年月日	28年12月 日	委託名称	清掃・警備業務委託	内
	図面名称	1階平面図	縮尺	1/100	全業		

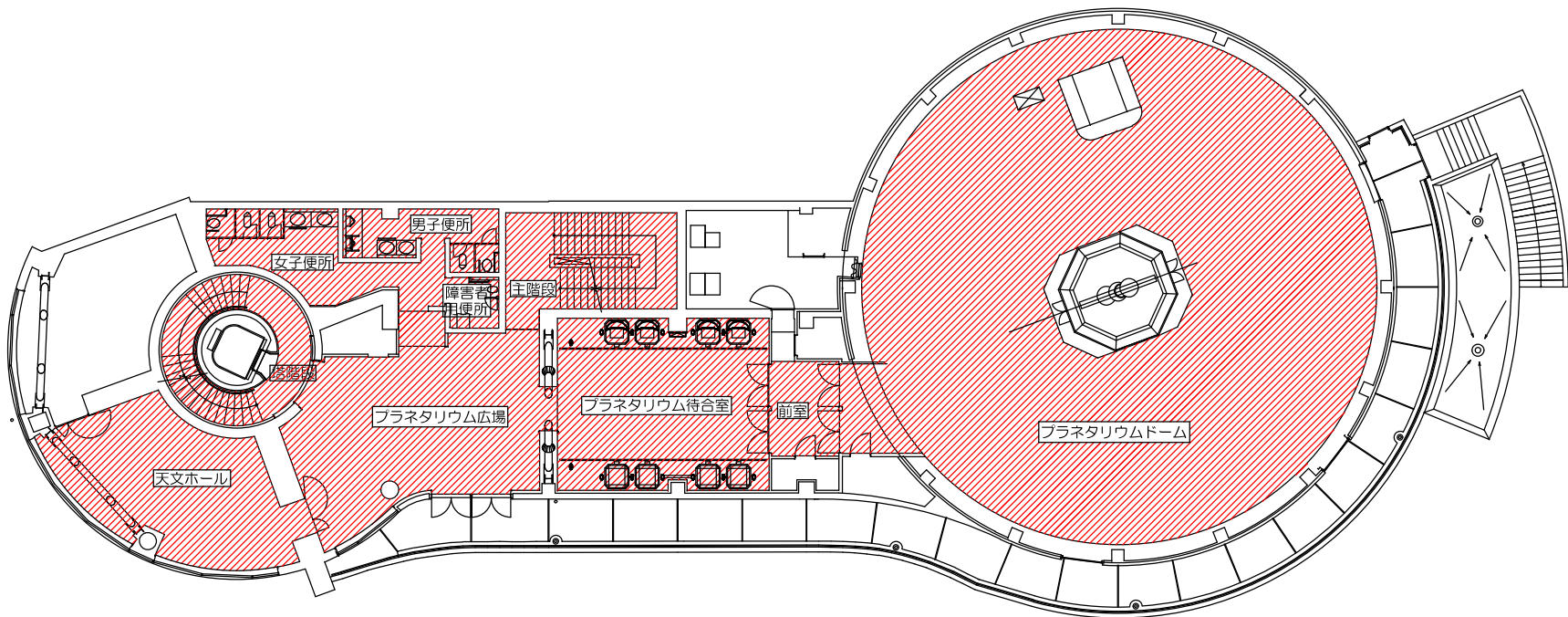

全体清掃範囲

2階平面図 1/100

図面 2-3

特記事項 1960・新築 1995・地震災害復旧 1960・展示施設更新	製 作 年 月 日	製 作 名 称	委託名称 清掃・警備業務委託	図 面 名 称	2 階 平 面 図	縮 尺 1/100	全 業
			製作年月日 28年12月 日				

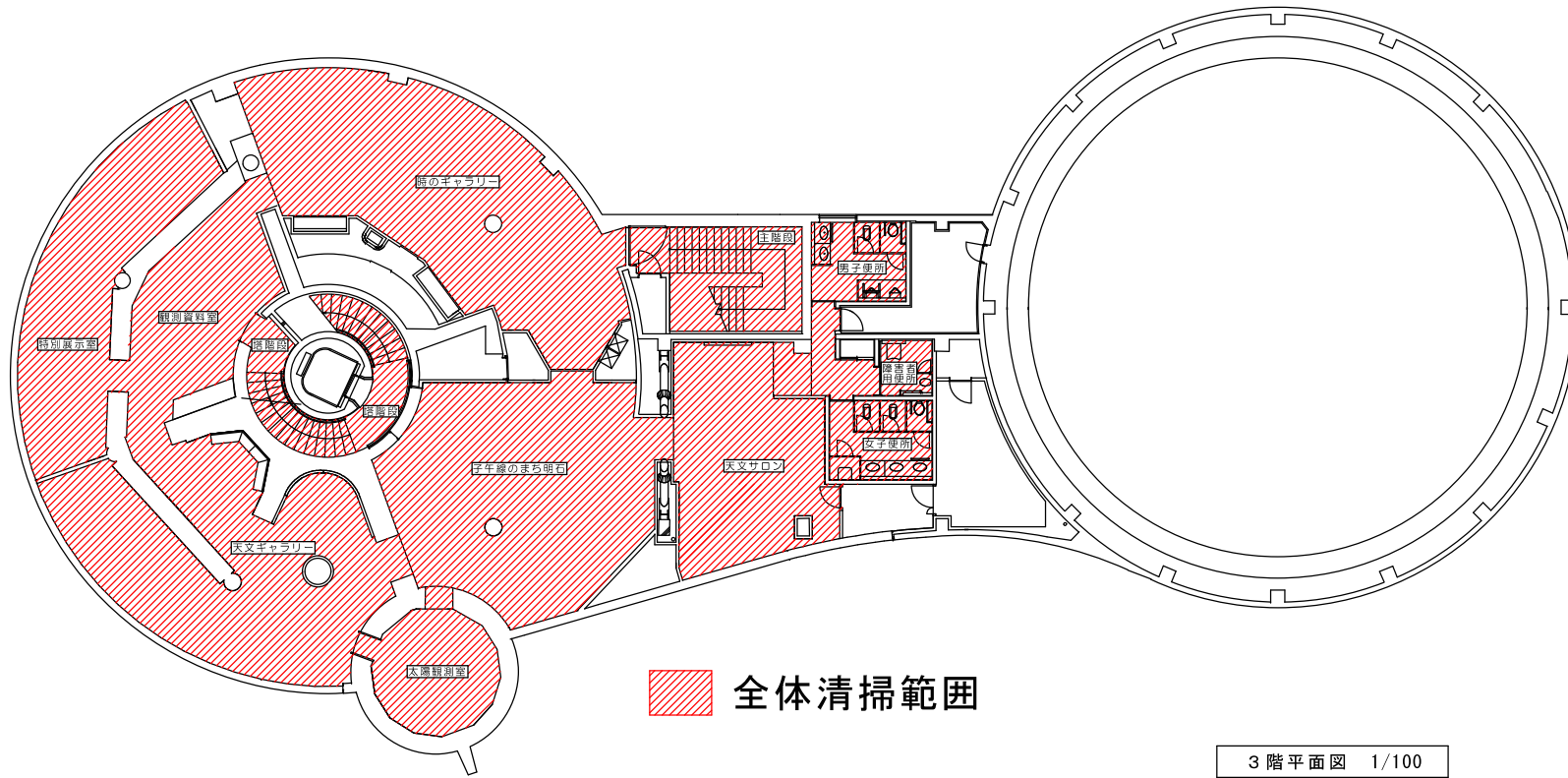
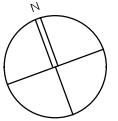

 全体清掃範囲

3階平面図 1/100

図面 2-4

特記事項	1960・新築	製	作	年	月	日	委託名称	清掃・警備業務委託	内	
	1998・地震災害復旧	製作年月日					図面名称	3階平面図	縮尺	全業
	1960・展示施設更新	28年12月 日					縮尺	1/100		
 明石市立天文科学館						全業				

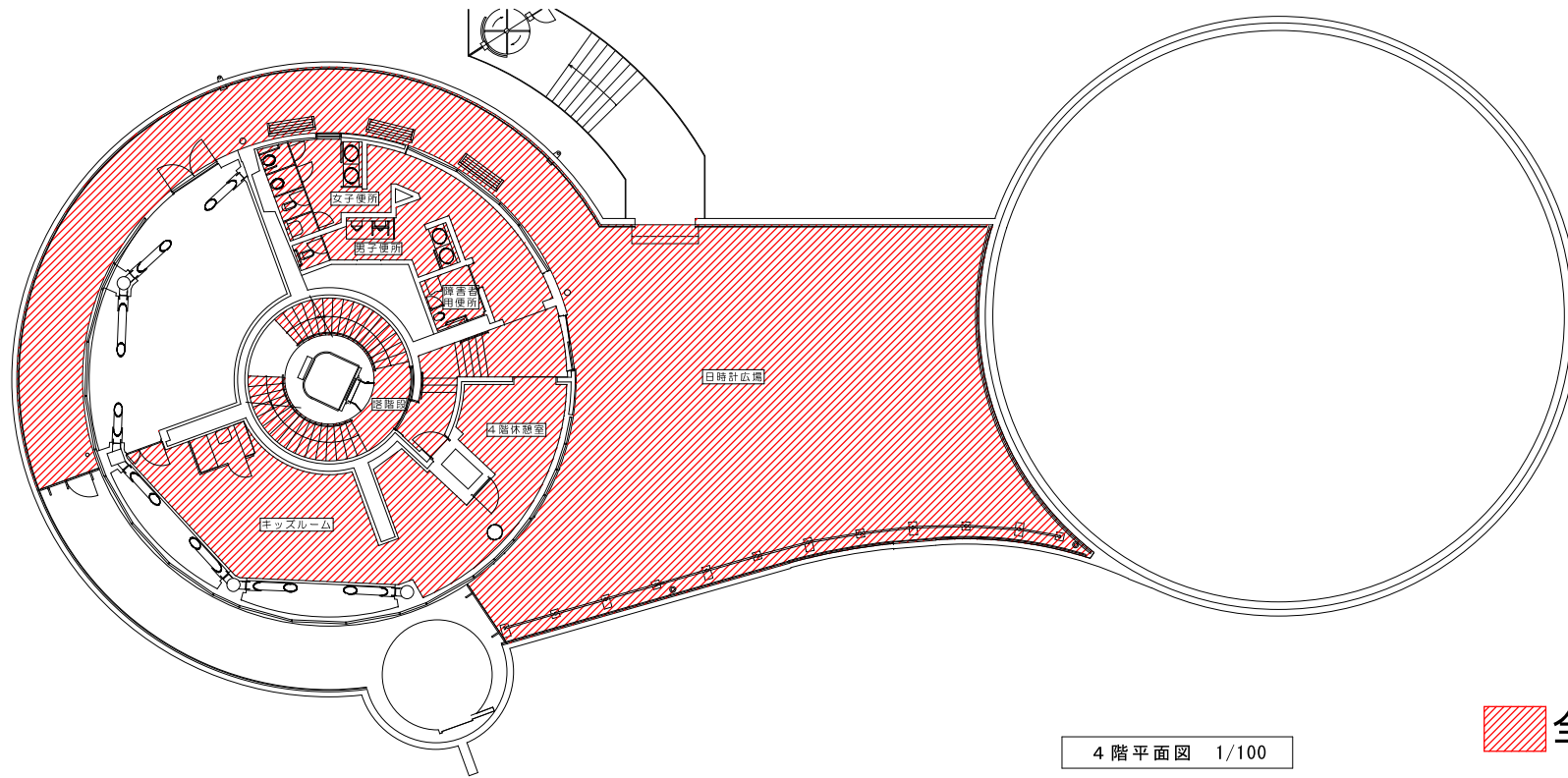

4階平面図 1/100

 全体清掃範囲

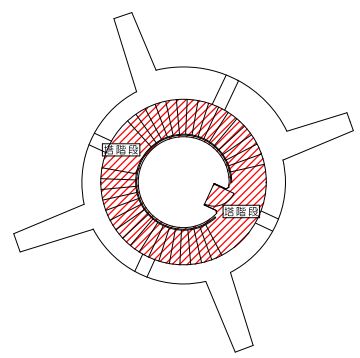

5～12階平面図 1/100

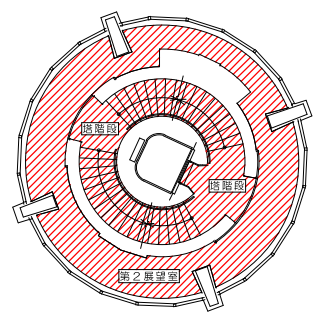

13階平面図(第2展望室) 1/100

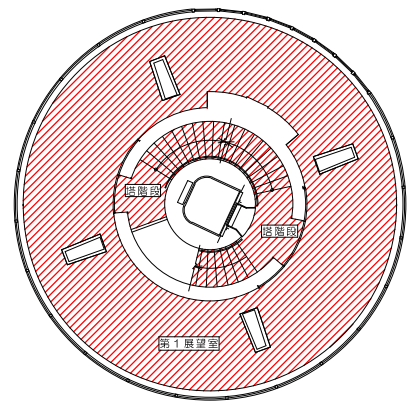

14階平面図(第1展望室) 1/100

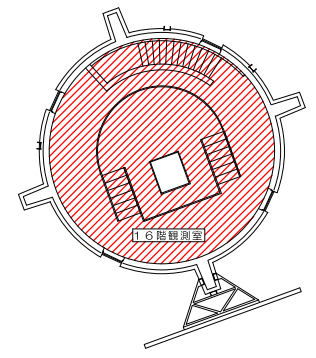

16階平面図 **図面2-5**

特記事項	1960・新築 1993・地震災害復旧 1960・展示施設更新	図名	明石市立天文科学館	製作年月日	28年12月 日	委託名称	清掃・警備業務委託	内
		縮尺		図面名称	4・1・3・14階平面図	縮尺	1/100	全葉

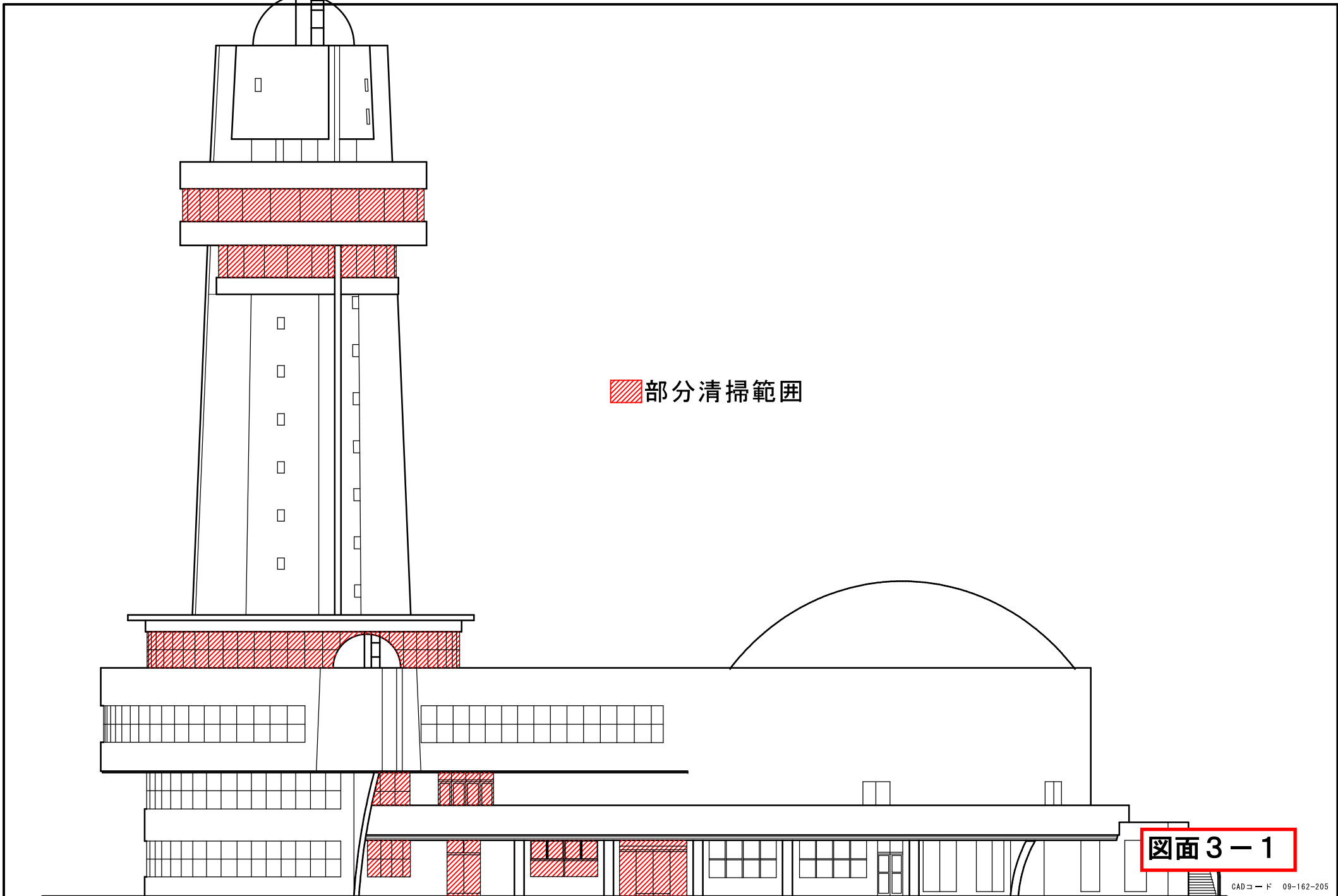

部分清掃範囲

図面 3-1

CADコード 09-162-205

特記事項	1950●新築 1993●地震災害復旧 1960●展示施設展覧
------	---------------------------------------

製 作 年 月 日	28年12月 日
-----------------------	----------

工事名称	清掃・警備業務委託
図面名称	A 面 立 面 図
縮尺	1/100
内	全葉

明石市立天文科学館

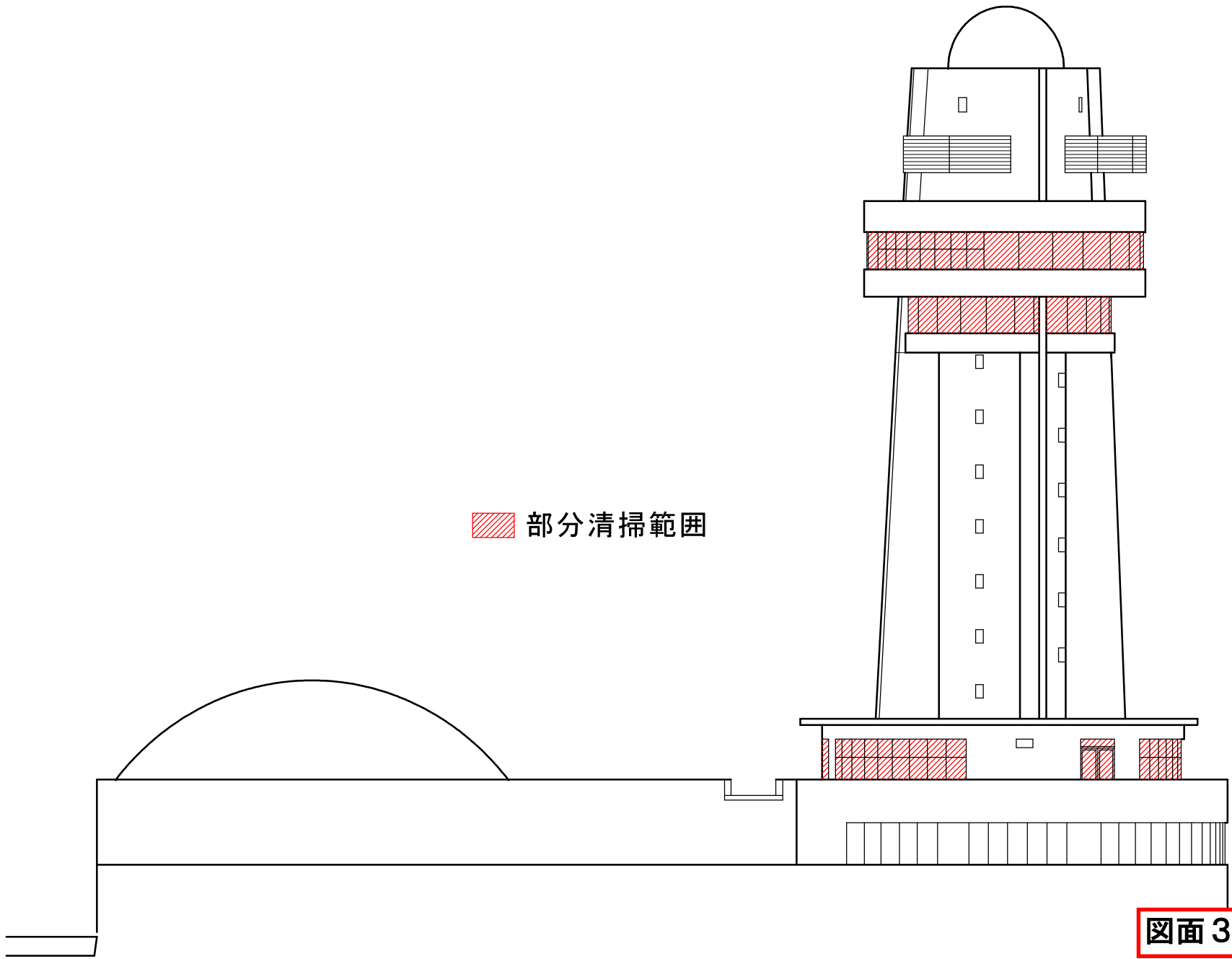

図面 3 - 2

特記事項	1960●新築 1992●地震災害復旧 1960●展示施設更新	群 長	課 長	部 長	室 長	製作年月日 28年12月 日	工事名称 清掃・警備業務委託	内 容
明石市立天文科学館						図面名称 B 面 立 面 図	縮尺 1/100	全葉

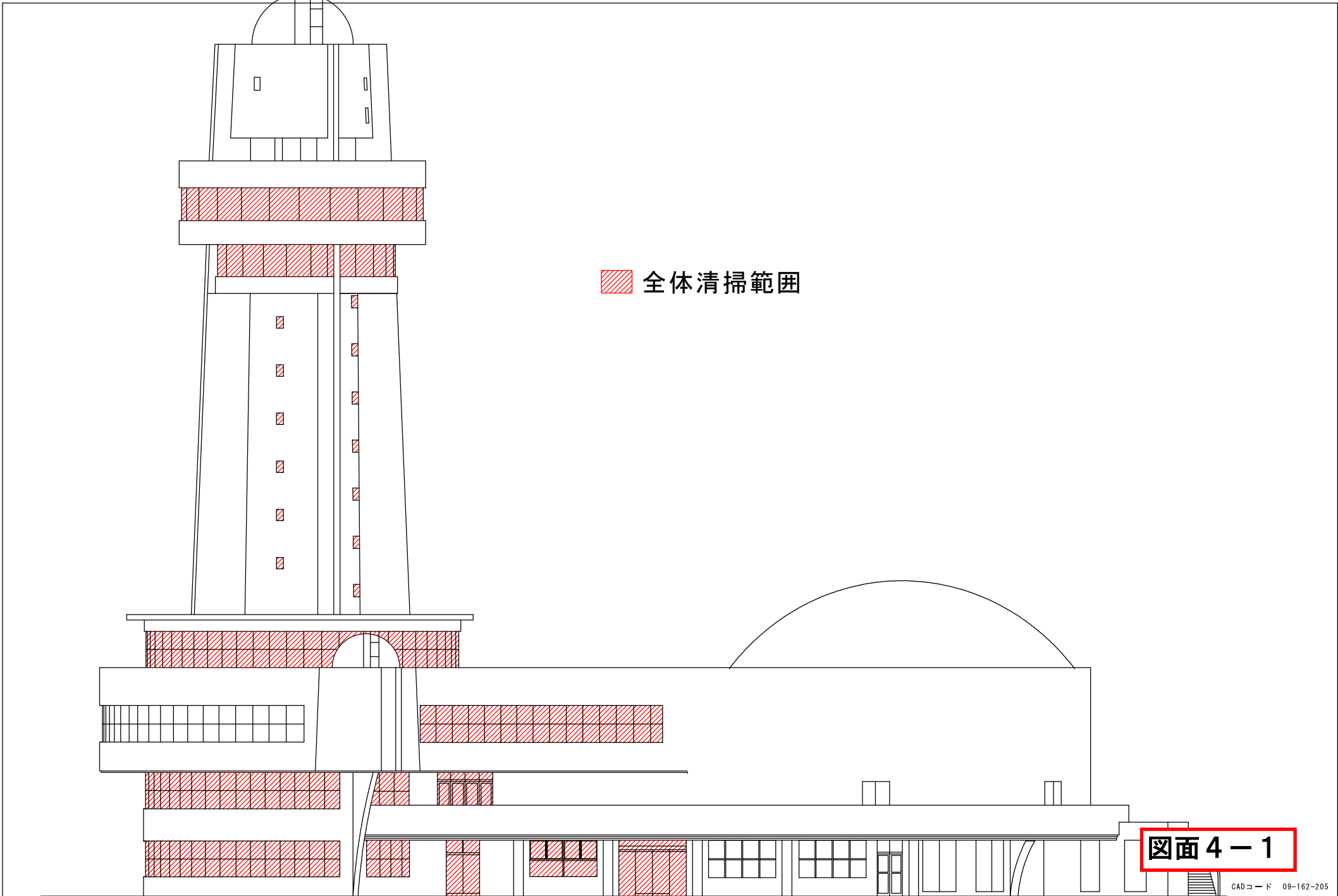

全体清掃範囲

図面 4-1

CADコード 09-162-205

特記事項	1960・新築	製 作 年 月 日	28年12月 日	工事名称	清掃・警備業務委託	内 容
	1998・地震災害復旧				図面名称	
	1960・展示施設更新	明石市立天文科学館				全葉

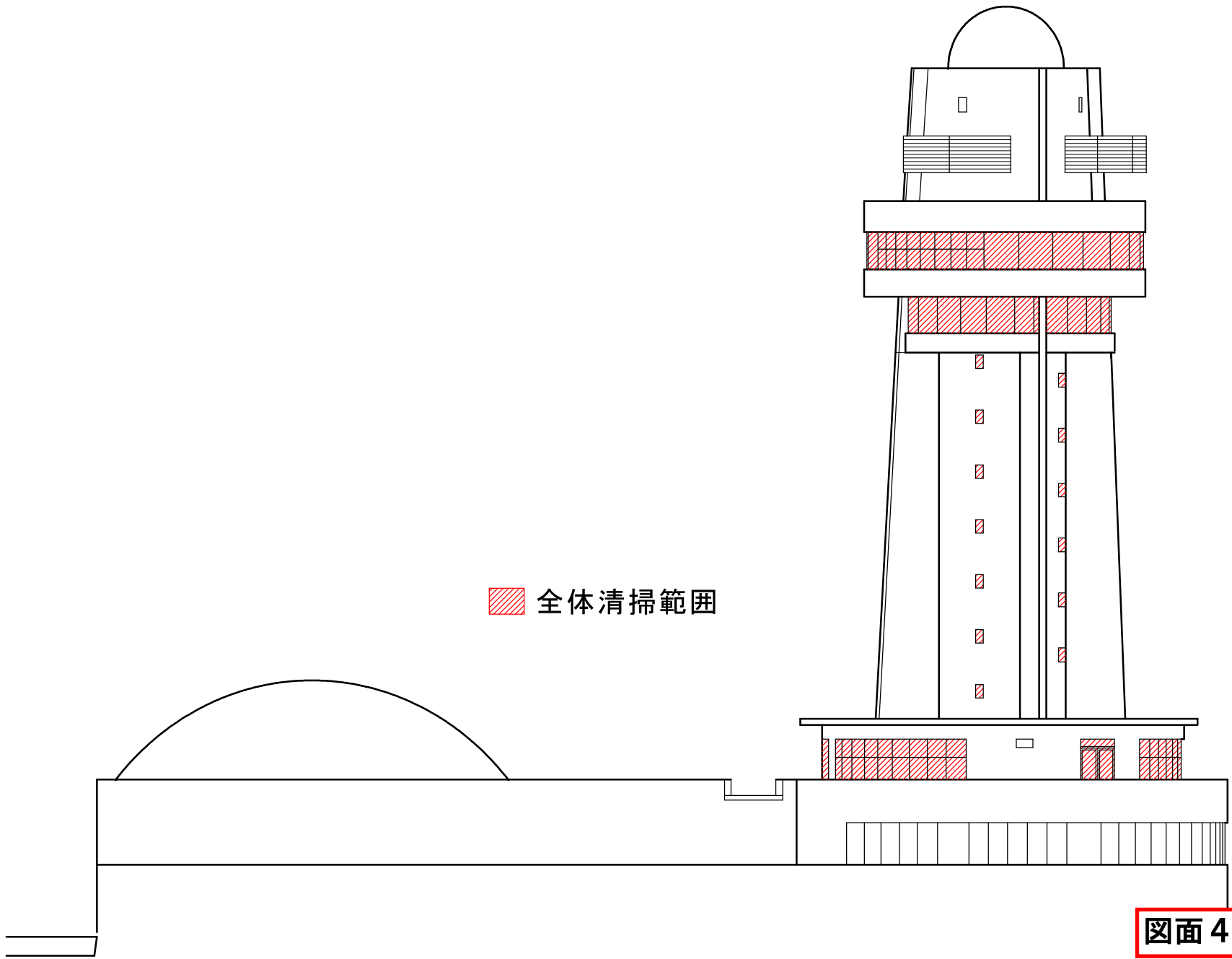

図面 4 - 2

特記事項	1960・新築 1992・地震災害復旧 1960・展示施設更新	群	棟	区	部	室	製作年月日	工事名称	内
		北	南	西	東		28年12月 日	清掃・警備業務委託	
								図面名称	縮尺 1/100
								B 面 立 面 図	全葉

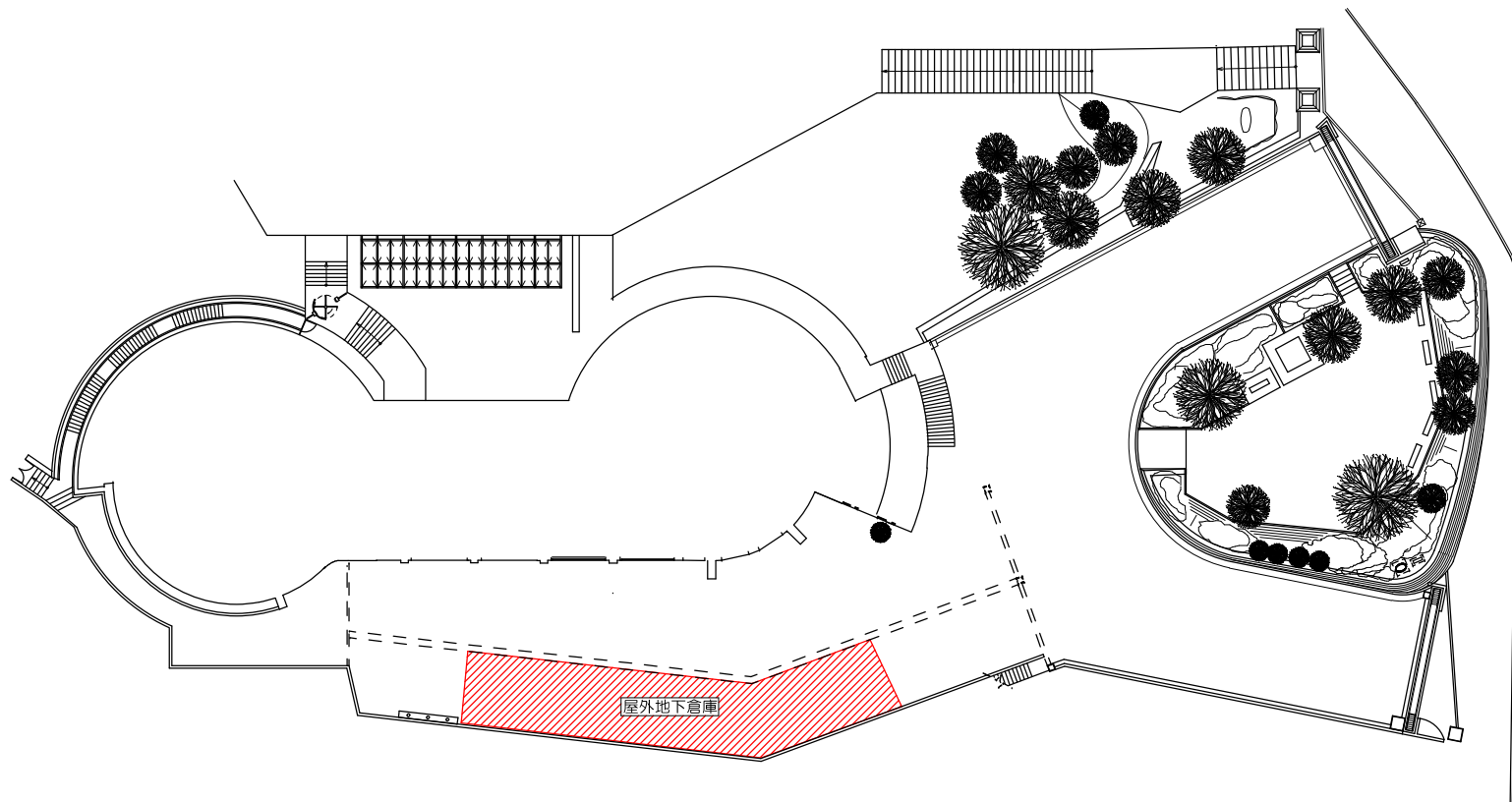

▨ 清掃範囲

図面 5-1

CADコード 09-162-205

特記事項	・	製 作 年 月 日	28年12月	工 事 名 称	清掃・警備業務委託	内 容	・
	・		日		図 面 名 称		配 置 図
		明石市立天文科学館					

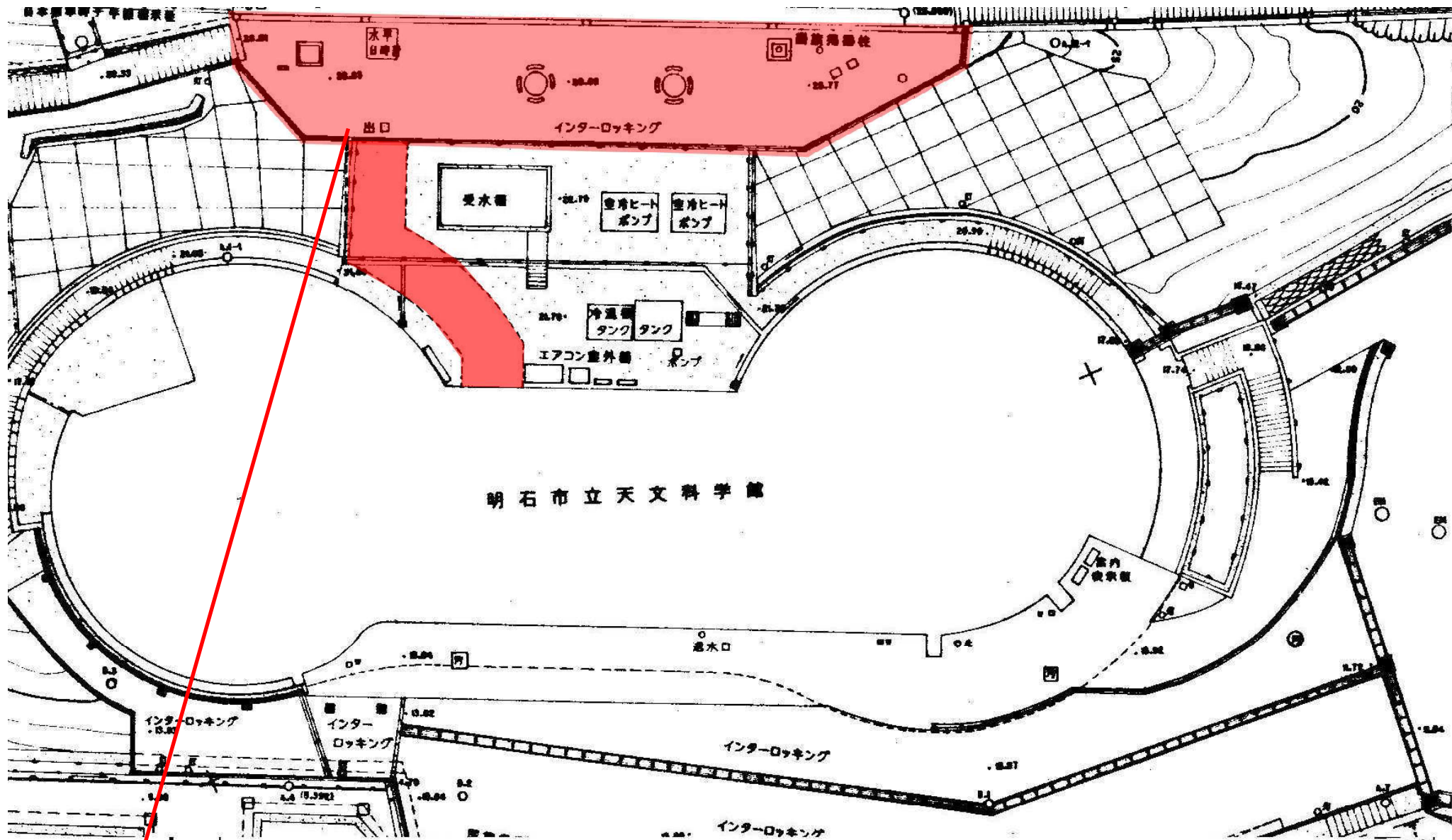

柿本神社前インターロックおよび北階段
 日常清掃範囲・全体清掃範囲

図面6-1

2023年度明石市立天文科学館催事予定表

別表-1

	1	2	3	4	5	6	7	8	9	10	11	12	13	14	15	16	17	18	19	20	21	22	23	24	25	26	27	28	29	30	31	
4月	土	日	月	火	水	木	金	土	日	月	火	水	木	金	土	日	月	火	水	木	金	土	日	月	火	水	木	金	土	日		
	繁忙日	繁忙日	休館日					観望会		休館日	休館日					繁忙日							観望会		休館日					昭和の日		
5月	月	火	水	木	金	土	日	月	火	水	木	金	土	日	月	火	水	木	金	土	日	月	火	水	木	金	土	日	月	火	水	
	臨時開館		憲法記念日	みどりの日	こどもの日			休館日	休館日	臨時休館			観望会		休館日	臨時休館							休館日					ギャラリートーク	休館日			
6月	木	金	土	日	月	火	水	木	金	土	日	月	火	水	木	金	土	日	月	火	水	木	金	土	日	月	火	水	木	金		
				繁忙日						時の記念日	時の記念日	休館日	休館日						父の日	休館日						休館日						
7月	土	日	月	火	水	木	金	土	日	月	火	水	木	金	土	日	月	火	水	木	金	土	日	月	火	水	木	金	土	日	月	
	繁忙日	繁忙日	休館日						セタナイトミュージアム	休館日	休館日														休館日					観望会	休館日	
8月	火	水	木	金	土	日	月	火	水	木	金	土	日	月	火	水	木	金	土	日	月	火	水	木	金	土	日	月	火	水	木	
					観望会		休館日	休館日			山の日			臨時開館					観望会		休館日						ファンクラブイベント	ギャラリートーク	休館日			夏休
9月	金	土	日	月	火	水	木	金	土	日	月	火	水	木	金	土	日	月	火	水	木	金	土	日	月	火	水	木	金	土	日	月
		観望会		休館日					こども観望会		休館日	休館日					観望会		敬老の日	休館日				の月見1111ミュージアム	休館日					観望会		
10月	日	月	火	水	木	金	土	日	月	火	水	木	金	土	日	月	火	水	木	金	土	日	月	火	水	木	金	土	日	月	火	
	繁忙日						繁忙日	繁忙日		スポーツの日	休館日	休館日			夕焼け							100周年イベント	休館日					観望会	ナイトミュージアム	休館日		
11月	水	木	金	土	日	月	火	水	木	金	土	日	月	火	水	木	金	土	日	月	火	水	木	金	土	日	月	火	水	木		
			文化の日	観望会		休館日						ギャラリートーク	休館日	休館日					(関西文化の日)	休館日				勤労感謝の日	熟睡プラ	観望会		休館日				
12月	金	土	日	月	火	水	木	金	土	日	月	火	水	木	金	土	日	月	火	水	木	金	土	日	月	火	水	木	金	土	日	月
	観望会			休館日					こども観望会		休館日	休館日				観望会		休館日						Xmasコンサート	休館日		休館日	休館日	休館日	休館日	休館日	休館日
1月	月	火	水	木	金	土	日	月	火	水	木	金	土	日	月	火	水	木	金	土	日	月	火	水	木	金	土	日	月	火	水	
	臨時開館	臨時開館	臨時開館	休館日				成人の日	休館日	休館日					休館日					観望会		休館日						観望会	休館日			
2月	木	金	土	日	月	火	水	木	金	土	日	月	火	水	木	金	土	日	月	火	水	木	金	土	日	月	火	水	木	金	土	日
					休館日					観望会	ウィンターミュージアム	建国記念日	振替休日	休館日	休館日						休館日				天皇誕生日	観望会		休館日				
3月	金	土	日	月	火	水	木	金	土	日	月	火	水	木	金	土	日	月	火	水	木	金	土	日	月	火	水	木	金	土	日	
	夕焼け		観望会	休館日							休館日	休館日									春分の日				こども観望会	観望会	休館日					ファンクラブイベント

2023年度(R5)予定

別表一2

	日	休館日 (臨時開館、臨時休館含)	営業日	通常日			満車予想日	天体観望会	ナイトイベント	ナイト ミュージアム	閑散日	開館延長	避難訓練
				通常日	繁忙日	特繁忙日							
4月	30	5	25	18	7	0	0	2	0		0		
5月	31	7	24	11	9	4	4	1	1		0		
6月	30	5	25	18	5	2	0	0	0		0		
7月	31	6	25	15	10	0	0	1	0	1	0		
8月	31	4	27	13	9	5	5	2	2		0		
9月	30	5	25	20	5	0	0	3	0	1	0		
10月	31	6	25	16	9	0	0	2	1	1	0		
11月	30	5	25	17	6	2	0	2	1		0		1
12月	31	10	21	16	5	0	0	2	0	1	0		
1月	31	9	22	15	7	0	0	2	0		0		
2月	29	5	24	17	7	0	0	2	0	1	0		1
3月	31	5	26	18	8	0	0	2	1		0		
予定合計		72	294	194	87	13	9	21	6	5	0	0	2
予備							3		3			10	
合計	366	72	294	194	87	13	12	21	9	5	0	10	2

※正月開館は除きます。(別途契約)

【出務人数】

		通常日	繁忙日	特繁忙日	満車予想日	天体観望会	ナイトイベント	ナイト ミュージアム	閑散日	開館延長	避難訓練
警備	人以上	2	3	5	1名追加	2	2	3(受付終了後2)		2	2
清掃	人以上	2	2	3							2
受付	人以上	5	6	7		2	2	5		5	3

※仕様書に記載なき事項や市の方針により館の運営等に変更が生じた場合、その都度双方協議の上決定すること。